

<b>Introducción .....</b>	<b>1</b>
<b>Componentes del AFM.....</b>	<b>2</b>
<b>Puertos del AFM.....</b>	<b>3</b>
<b>Conexión del AFM a su sistema Venture .....</b>	<b>4</b>
Verificación de la conexión del AFM a su sistema.....	5
<b>Adición de una fuente de música.....</b>	<b>5</b>
Conexión de una fuente de música.....	5
Activación de Espera con música.....	5
Activación de música de fondo .....	6
<b>Adición de Anuncio por altoparlante .....</b>	<b>6</b>
Conexión de un amplificador de anuncios por altoparlante..	6
Activación de Anuncio por altoparlante.....	6
<b>Adición del Portero de Venture.....</b>	<b>7</b>
Conexión de su Portero Venture .....	7
Activación del portero Venture .....	7
Programación de las opciones del portero.....	7
<b>Adición de un cerrojo electrónico.....</b>	<b>8</b>
Conexión del cerrojo electrónico .....	8

**Adición de una Máquina fax o de un módem .. 9**

- Conexión de su máquina fax o módem al AFM .....9
- Activación del Interruptor del Fax .....9

**Adición de Registro de Datos Telefónicos ..... 9**

- Conexión de un computador .....10
- Conexión de una impresora .....10
- Activación del RDT .....10

**Clave de protección de parámetros de la opción AFM ..... 11**

**Utilización de las funciones AFM ..... 11**

- Respuesta a una llamada de portero.....12
- Activación y desactivación de Música de fondo en cada teléfono Venture.....12
- Utilización de un código de cuenta en una llamada en curso .....13
- Anuncio por el altoparlante.....13
- Guardado de Música de fondo y Código de cuenta en una tecla con memoria .....13

**Para guardar el Portero en una tecla con memoria ..... 13**

<b>Solución de problemas .....</b>	<b>14</b>
Opciones AFM no aparece en la Lista de servicios .....	14
Ha olvidado su clave .....	14
<b>Apéndice.....</b>	<b>15</b>
Cables a los conectores .....	15
Terminación de dos líneas en la AFM .....	16
Requisitos de conexión del AFM .....	17
<b>Normas canadienses.....</b>	<b>19</b>
<b>Normas estadounidenses .....</b>	<b>20</b>
<b>Aviso de peligro de choque eléctrico:.....</b>	<b>23</b>
<b>Índice.....</b>	<b>25</b>

# Contenido

## Introducción

¡Felicitaciones! Al agregar el Adaptador de Funciones Mejorado, (AFM) a su sistema Venture, usted podrá conectar siete dispositivos: una fuente de música, un amplificador de anuncios externos, un portero, un dispositivo para cerrar/abrir puertas, una máquina fax o un módem, y una impresora o un PC. Al contar con estos dispositivos en su sistema Venture, usted podrá:

- brindar música con las llamadas puestas en retención
- hacer que se escuche música por el altavoz Manos libres de su teléfono
- anunciar en un sistema público de anuncios
- responder y abrir una puerta desde un teléfono de su sistema Venture

- usar una línea para llamadas orales y para transmisiones de fax o módem.
- guardar y mostrar en la pantalla información contable del Registro de Datos Telefónicos (RDT)

Esta Guía del usuario le explica la manera de instalar y programar el AFM, y de utilizar sus funciones.

**Nota:** Cualquier cableado de su residencia o su oficina que se necesite para instalar los dispositivos conectados a su AFM se debe hacer siguiendo las instrucciones que vienen con cada dispositivo. Estas instrucciones no las cubre esta *Guía del usuario del AFM*.

## Componentes del AFM

Al desempacar el AFM, usted deberá encontrar: un AFM, un cordón de teléfono y un Adaptador de CA.

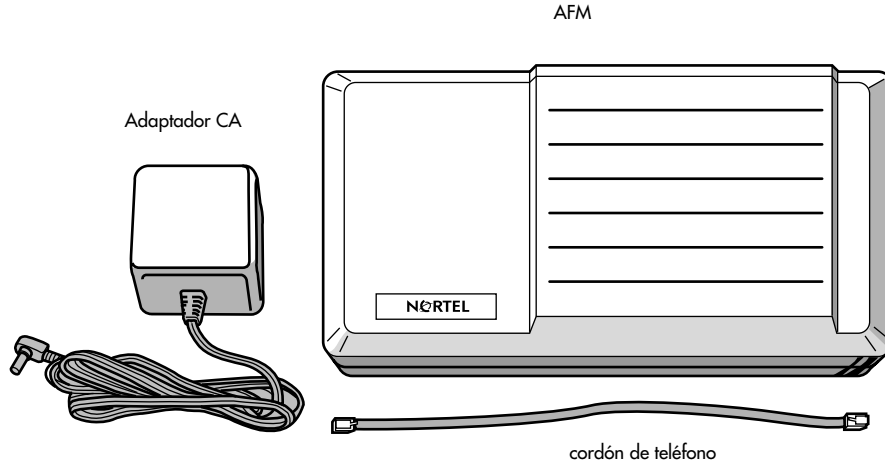

## Puertos del AFM

Hay ocho puertos en el AFM:

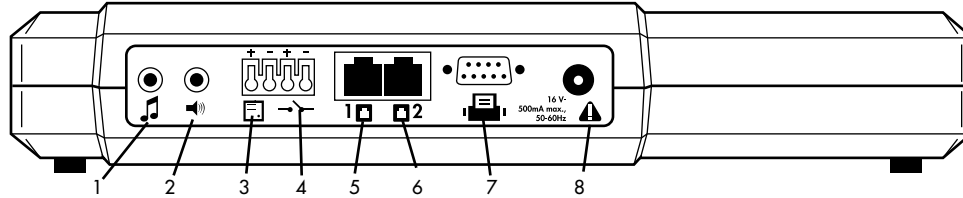

Cada puerto conecta un dispositivo diferente a su sistema Venture:

1. una fuente de música
2. un amplificador de anuncio externo
3. un portero
4. un dispositivo para abrir/cerrar la puerta
5. la línea telefónica utilizada como línea 1 en su teléfono o sistema Venture, y si hay una máquina fax o un módem conectados, una segunda línea telefónica para uso del fax
6. una máquina fax o un módem
7. una impresora en serie o un PC utilizados como dispositivo de salida del Registro de Datos Telefónicos
8. el adaptador CA que viene con el AFM

## Conexión del AFM a su sistema Venture

1. Enchufe un extremo del cable de 6 alambres que viene con el AFM en el conector telefónico en el cual termina la línea utilizada como línea 1 en su sistema Venture.

☞ **Nota:** Si el AFM se va a utilizar con una máquina fax o un módem, la segunda línea que se utilice como línea fax o módem también debe terminar en este conector. Consulte “Terminación de dos líneas en la AFM” en la página 16.

2. Enchufe el otro extremo del cable de 6 alambres en el puerto para teléfono 1 del AFM.
3. Enchufe el cordón del adaptador al puerto de alimentación CA del AFM.
4. Enchufe el adaptador de corriente en una toma de CA.

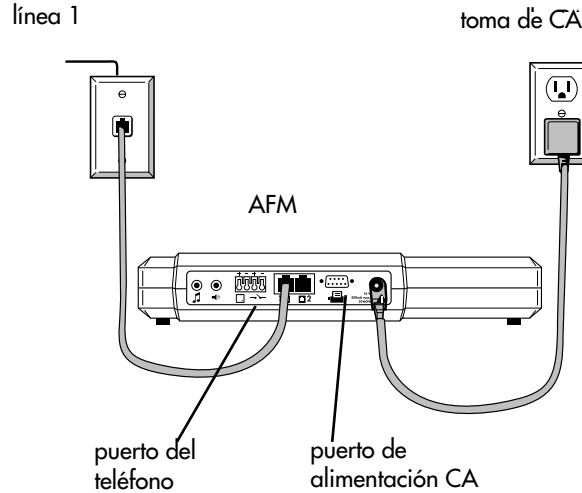

## Verificación de la conexión del AFM a su sistema

1. Vaya a cualquier teléfono Venture.
2. Oprima **Servicios**.
3. Oprima  hasta que la pantalla muestre **Opciones AFM**. Si su pantalla no muestra las opciones del AFM, consulte “Para guardar el Portero en una tecla con memoria” en la página 13.

## Adición de una fuente de música

Si agrega una fuente de música a su AFM, esto le permitirá:

- brindar música con las llamadas retenidas en todas las líneas telefónicas conectadas a su sistema Venture.
- hacer escuchar música de fondo por el altavoz Manos libres cuando no hay llamadas.

 **Nota:** Dependiendo de la fuente de música, puede que las leyes aplicables de copyright

hagan necesario que usted obtenga una licencia si desea reproducir o transmitir la fuente de música usando las funciones Espera con música o Música de fondo de este sistema de telecomunicaciones. Los compradores de Venture son los únicos responsables de obtener esa(s) licencias(s). En ningún caso Northern Telecom o ninguna de sus subsidiarias se responsabiliza por la no obtención de las licencias necesarias.

### Conexión de una fuente de música

Usted necesitará un cable de 3.5 mm con un conector de audífonos en un extremo, y lo necesario para la salida de la música en el otro extremo. Los tres tipos de conectores más comunes son:



- para tocantinas, toca CDs y sintonizadores -- un conector RCA
- para amplificadores — un conector de audífonos de 3.5 mm

1. Enchufe el cable en la salida (línea de salida) de la fuente de música.

 **Nota:** *No* enchufe el cable en la salida para el altoparlante de su fuente de música. Si ésta tiene un amplificador, use los conectores auxiliares de línea de salida o de salida de audífonos. ***Si lo hace se puede dañar tanto el AFM como la fuente de música.***

2. Enchufe el otro extremo del cable en el puerto  de su AFM.
3. Active la fuente de música.





### Activación de Espera con música

1. Vaya a cualquier teléfono Venture.
2. Oprima **Servicios**.
3. Oprima  hasta que la pantalla muestre **Opciones AFM**.
4. Oprima .
5. Oprima  hasta que la pantalla muestre **Esper con Música**.

6. Oprima  para activar Espera con música.

## Activación de música de fondo

Cuando usted activa la música de fondo en cualquier teléfono Venture, la música estará disponible en todos los teléfonos Venture del sistema y se puede activar o desactivar en cada teléfono.

1. Vaya a cualquier teléfono Venture.
2. Oprima .
3. Oprima  hasta que la pantalla muestre **Opciones AFM**.
4. Oprima .
5. Oprima  hasta que la pantalla muestre **Música Libre**.
6. Oprima  para activar la música de fondo.

 **Nota:** Consulte además, “Activación y desactivación de Música de fondo en cada teléfono Venture” en la página 12.

## Adición de Anuncio por altoparlante

Si usted conecta un amplificador de anuncios por altoparlante a un sistema público de anuncio, usted podrá hacer anuncios desde sus teléfonos Venture. Si la función Anuncio por altoparlante está activada, cuando anuncie en todos los teléfonos desde un teléfono Venture, su mensaje será enviado a través del sistema público de anuncio y a todos sus teléfonos Venture.

## Conexión de un amplificador de anuncios por altoparlante





Usted necesitará un cable con un conector de audífono de 3.5 mm en un extremo y lo que se necesite para conectar el amplificador al otro extremo. Este equipo se puede encontrar en la mayoría de las tiendas electrónicas y de audio.

1. Enchufe un extremo del cable en el puerto de entrada de su amplificador de anuncios, como

se muestra en las instrucciones del amplificador.

2. Enchufe el otro extremo del cable en el puerto  de su AFM.
3. Active el amplificador de anuncios externos y siga las instrucciones del fabricante para seleccionar la entrada adecuada.

## Activación de Anuncio por altoparlante

1. Vaya a cualquier teléfono Venture.
2. Oprima .
3. Oprima  hasta que la pantalla muestre **Opciones AFM**.
4. Oprima .
5. Oprima  hasta que la pantalla muestre **Anuncio externo**.
6. Oprima  para activar anuncio externo.

## Adición del Portero de Venture

Al agregar el portero Venture (número Nortel: A0665958) usted puede responder a una puerta desde uno o desde todos los teléfonos de su sistema Venture.

 **Nota:** Solamente puede utilizar el Portero Venture con su AFM.

### Conexión de su Portero Venture

Usted necesitará un par de cables sólidos de un calibre entre 16 y 20, como por ejemplo cable telefónico o de timbre de puerta, que se pueden encontrar en la mayoría de las tiendas de materiales de construcción.



1. Siga las instrucciones que vienen con el Portero Venture para conectar los cables.
2. Pele aproximadamente 1/4 de pulgada de aislamiento del otro extremo de los cables.

3. Si los cables son trenzados, aplíqueles soldadura para que sean lo suficientemente sólidos como para insertarlos en los terminales del AFM.

4. Inserte los cables en los dos terminales . No importa qué cable va a qué terminal.

 **Nota:** Para desconectar los cables del portero del AFM, introduzca un trozo de alambre tieso (por ejemplo un clip) en la ranura situada sobre el alambre, mientras tira el alambre para sacarlo del terminal.

### Activación del portero Venture

1. Vaya a cualquier teléfono Venture.
2. Oprima **Servicios**.
3. Oprima  hasta que su pantalla muestre **Opciones AFM**.
4. Oprima .
5. Oprima  hasta que su pantalla muestre **Portero**.

6. Oprima  para activar las capacidades de respuesta del portero.

### Programación de las opciones del portero

Al programar las opciones siguientes, usted puede seleccionar la manera en que funcionará su portero.

**Nombre Portero**—cambia el nombre del portero a cualquier nombre de 16 caracteres que usted escoja.

**Ident Portero**—cambia el 98, que es el número de identificación asignado al portero en la fábrica, a cualquier número de 2 dígitos que usted escoja.



**SinIntrv1Portero**—programa las veces que sonará el timbre de un teléfono al oprimir la tecla del portero. (El número predeterminado es tres).

**Portero llámTdos/Portero llám tel** —programa que las llamadas al portero suenen ya sea en todos los teléfonos de su sistema o solamente en uno. (**Portero llámTdos** es el parámetro predeterminado.)

 **Nota:** Cuando usted selecciona **Portero llám tel**, pero la llamada no la responde el teléfono seleccionado (después de que el timbre ha sonado las veces programadas), la llamada del portero sonará en todos los teléfonos Venture.

**Ident tel a llám** —cuando usted selecciona **Portero llám tel**, **Ident tel a llám** escoge un teléfono al que irán todas las llamadas del portero.

1. Vaya a cualquier teléfono Venture.
2. Oprima **Servicios**.
3. Oprima  hasta que la pantalla muestre **Opciones AFM**.

4. Oprima .
5. Oprima  hasta que la pantalla muestre la opción de portero que desea programar.
6. Oprima .
7. Siga las instrucciones de la pantalla.

## Adición de un cerrojo electrónico

Cuando haya agregado el portero Venture a su sistema, usted podrá utilizar un cerrojo electrónico para abrir sus teléfonos Venture.

### Conexión del cerrojo electrónico

Usted necesitará un par de cables sólidos de un calibre entre 16 y 20, como por ejemplo alambre telefónico o de timbre de puerta, que se pueden encontrar en la mayoría de las tiendas o materiales de construcción.

1. Siga las instrucciones del fabricante del cerrojo para conectar un extremo de los

cables en lugar del botón pulsador del cerrojo.

2. Pele aproximadamente 1/4 de pulgada de aislamiento del otro extremo de los cables.
3. Si los cables son trenzados, aplíqueles soldadura para que sean lo suficientemente sólidos como para ser insertados en los terminales del AFM.
4. Inserte los cables en los dos terminales  del AFM. No importa qué alambre va a qué terminal.

 **Nota:** Para desconectar los cables del cerrojo de la puerta del AFM, introduzca un trozo de alambre tieso (por ejemplo un clip) en la ranura situada sobre el cable, mientras tira el cable para sacarlo del terminal.

## Adición de una Máquina fax o de un módem

Si se suscribe a la función Timbre Distintivo con el proveedor de servicios telefónicos, al agregar una máquina fax o un módem a su sistema a través de su AFM usted podrá hacer y recibir llamadas y, alternativamente, enviar y recibir transmisiones de fax y módem. La línea utilizada para llamadas de fax y módem y para llamadas telefónicas deberá ser cableada como línea 2 en el conector telefónico al que se enchufe su AFM.

 **Nota:** El número telefónico de timbre distintivo de la Línea 2 se debe asignar a la máquina fax o al módem.





 **Nota:** La función Timbre Distintivo también se conoce como Identificación de llamada, Identificación de timbre, Servicio para adolescentes, Timbre personalizado, Timbre inteligente y Señal de timbre.

## Conexión de su máquina fax o módem al AFM

1. Enchufe un extremo del cable telefónico que viene con su fax o módem, en el fax o módem.
2. Enchufe el otro extremo del cable telefónico en el segundo puerto **2** de su AFM.
3. Programe su máquina fax o módem para responder al tercer sonido del timbre o después.

### Activación del Interruptor del Fax

Activa la función Interruptor de Fax.

1. Vaya a cualquier teléfono Venture.
2. Oprima **Servicios**.
3. Oprima  hasta que su pantalla muestre **Opciones AFM**.
4. Oprima .
5. Oprima  hasta que su pantalla muestre **Fax**.
6. Oprima  para activar el interruptor de Fax.

 **Nota:** La línea de timbre distintivo destinada al Fax suena en todos los teléfonos Venture.

## Adición de Registro de Datos Telefónicos

Al conectar al sistema una impresora o computador con software de Registro de datos telefónicos (RDT), utilizando el AFM, usted tiene información de contabilidad sobre todas las llamadas entrantes y salientes exceptuando las de menos de cinco segundos, las llamadas sin respuesta y las llamadas de intercomunicación. Además, usted puede entrar un código de cuenta de hasta 4 dígitos durante una llamada, si desea rastrear las llamadas de un cliente o una cuenta específicos.

Su AFM necesita:

- una impresora en serie programada a 9600 baudios con un mínimo de 40 columnas.
- un computador con un paquete de software de Contabilidad de datos telefónicos que acepte registros SL-1.

### O bien

 **Nota:** Su impresora RDT registrará todos los números marcados incluyendo claves.

*Asegúrese de que la impresora o computador estén ubicados en un lugar donde esta información se mantenga confidencial.*

### Conexión de un computador

Usted necesitará un cable en serie de 9 clavijas. Además, si su computador utiliza un conector de 25 clavijas para su puerto en serie, necesitará un adaptador de entre 9 y 25 clavijas, que se puede encontrar en cualquier tienda de computadores.

1. Enchufe un extremo del cable en serie en su computador.
2. Enchufe el otro extremo del cable en serie en el  puerto de su AFM.
3. Siga las instrucciones que vienen con el software para configurar su computador para el formato serial siguiente:

- 9600 baudios
- 8 bits de datos
- Sin paridad
- 1 bitio de parada

### Conexión de una impresora

Usted necesitará un adaptador de módem nulo de 9 clavijas y un cable en serie de 9 clavijas. Además, si su impresora utiliza un conector de 25 clavijas para el puerto en serie, necesitará también un adaptador de entre 9 y 25 clavijas, que se puede encontrar en cualquier tienda de computadores.

 **Nota:** La impresora en serie N. 550 0102 02 103 de Scriptos Technologies es un ejemplo de una impresora en serie que funciona con el AFM Venture.

1. Enchufe el adaptador de módem nulo en cualquier extremo del cable de 9 clavijas.
2. Enchufe cualquier extremo del cable de 9 clavijas en su impresora.

3. Enchufe el otro extremo del cable de 9 clavijas en el puerto

 de su AFM.

4. Siga las instrucciones sobre configuración que vienen con su impresora para el formato serial siguiente:

- 9600 baudios
- 8 bits de datos
- Sin paridad
- 1 bitio de parada

### Activación del RDT

Activación del RDT significa encender el RDT, activar el Código de cuenta y seleccionar uno de estos cuatro formatos de salida del RDT:

- **RDT en inglés** — formato de impresora utilizado para imprimir registros de llamada en inglés.
- **RDT en francés** — formato de impresora utilizado para imprimir registros de llamada en francés.

- RDT en español — formato de impresora utilizado para imprimir registros de llamada en español.
  - Formato RDT: SL1 — formato de computador utilizado por el software de contabilidad de datos telefónicos.
1. Vaya a cualquier teléfono Venture.
  2. Oprima **Servicios**.
  3. Oprima **▼** hasta que la pantalla muestre **Opciones AFM**.
  4. Oprima **●**.
  5. Oprima **▼** hasta que la pantalla muestre **RDT desactivado**.
  6. Oprima **\*** para activar RDT.
  7. Oprima **▼** hasta que la pantalla muestre **Código cuenta No.**
  8. Oprima **\*** para activar Código de cuenta.



**Nota:** El Código cuenta Si le permite entrar un código de 4 dígitos durante una llamada si desea rastrear las llamadas de un cliente o cuenta específicos.

9. Oprima **▼** hasta que la pantalla muestre **RDT en español**  
**Sig=▼ Cambiar=\***
  10. Si usted prefiere el RDT en inglés, oprima **Salir** para salir de la lista u oprima **▼** para ir a la próxima opción del RDT.
- O bien**
- Si usted prefiere un formato de RDT diferente, oprima **\*** y prosiga al paso 11.
11. Oprima **▼** hasta que la pantalla muestre el formato deseado.
  12. Oprima **\*** hasta que la pantalla muestre la opción que seleccionó y **confirmado**.

## Clave de protección de parámetros de la opción AFM

Al usar una clave de 4 dígitos usted limita el acceso a la sublista del AFM en la Lista de servicios a quienes conozcan la clave.

1. Vaya a cualquier teléfono Venture.
2. Oprima **Servicios**.
3. Oprima **▼** hasta que la pantalla muestre **Opciones AFM**.
4. Oprima **●**.
5. Oprima **▼** hasta que la pantalla muestre **Clave**.
6. Oprima **\***.
7. Siga las instrucciones para entrar la clave de 4 dígitos.

## Utilización de las funciones AFM

Las funciones AFM siguientes se activan en todos los teléfonos Venture:

- respuesta de llamadas al portero
- activación y desactivación de Música de fondo
- adición de información de código de cuenta a llamadas telefónicas individuales a los registros del RDT
- anuncio





## Respuesta a una llamada de portero

Si tiene la opción portero en su teléfono Venture y suena el timbre del portero, la pantalla muestra **Portero llamando**.

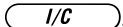

 **Nota:** Si está usando su línea de intercomunicación cuando recibe una llamada del portero, tiene que salir de la llamada de intercomunicación para poder responder a la llamada entrante.

 **Nota:** Cuando **Portero llamando** está seleccionado, pero el teléfono no responde la llamada (después de que el timbre suena las veces programadas), la llamada del portero sonará en todos sus teléfonos Venture.

 **Nota:** Si todas las rutas de intercomunicación están ocupadas cuando entra una llamada del portero, la pantalla muestra **Portero, 98** (o cualquier otra identificación de dos dígitos que usted haya asignado al portero). Para responder, vaya a la puerta.

1. Levante el auricular u oprima la tecla **manos libres/Privado**.
2. Oprima .
3. Oprima  hasta que la pantalla muestre **Portero**.
4. Oprima .
5. Hable con la persona en la puerta.
6. Si tiene un mecanismo para abrir/cerrar la puerta, y desea abrirla, oprima .

## Activación y desactivación de Música de fondo en cada teléfono Venture

1. Oprima .
2. Oprima  hasta que la pantalla muestre **Música de fondo**.

 **Nota:** Para que aparezca este mensaje en la pantalla, Música de fondo debe estar activada.

3. Oprima  para activar Música de fondo.

### O bien

1. Si ha guardado Música de fondo en una tecla con memoria, oprima dos veces la tecla con memoria.

 **Nota:** Consulte “Guardado de Música de fondo y Código de cuenta en una tecla con memoria” en la página 13.

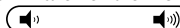

 **Nota:** Usted puede ajustar el volumen de la música que se escucha por el micrófono:

- Oprima el extremo derecho de  para subir el volumen.

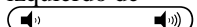
### O bien

- Oprima el extremo izquierdo de  para bajar el volumen.

### Utilización de un código de cuenta en una llamada en curso

1. Haga o responda una llamada.
2. Oprima **(Servicios)**.
3. Oprima  hasta que la pantalla muestre **Código cuenta**.
4. Oprima .
5. Entre el código de cuenta de 1 a 4 dígitos.

 **Nota:** Cuando se incluye más de un teléfono en una llamada, el registro de código de cuenta muestra solamente el teléfono que hizo o respondió la llamada.

 **Nota:** Cuando se entra un código de cuenta en una llamada de conferencia, este código sobrepasa cualquier otro entrado previamente.

#### **O bien**

1. Si ha guardado el código de cuenta en una tecla con memoria, haga o responda una llamada.
2. Oprima la tecla con memoria.

3. Oprima .
4. Entre un código de cuenta de 1 a 4 dígitos.



 **Nota:** Consulte “Guardado de Música de fondo y Código de cuenta en una tecla con memoria” en la página 13.

### Anuncio por el altoparlante

Cuando la opción **Anunc externo** está programada en **Sí**, al anunciar a todos los teléfonos de su sistema Venture, su anuncio se transmite también por el sistema general de anuncios.

### Guardado de Música de fondo y Código de cuenta en una tecla con memoria

Después de programar las opciones **Música de fondo** y **Código cuenta** del AFM se guardan en la **Lista de servicios** como **servicios** y de ahí se pueden guardar en una tecla con memoria.

1. Oprima **(Servicios)**.
2. Oprima  o , hasta que la pantalla muestre **Música de**

**fondo** o bien **Código cuenta** en su **Lista de servicios**.

3. Oprima **(Guardar)**. La pantalla muestra **Guardar dónde?**
4. Oprima la tecla con memoria que desea utilizar.
5. Siga las instrucciones en la pantalla.

### Para guardar el Portero en una tecla con memoria

Cuando se activa la opción **Portero**, éste aparece en su lista de teléfonos y en la **Guía**. Desde allí se puede guardar en una tecla con memoria.

1. Oprima  hasta que la pantalla muestre **Portero**.
2. Oprima **(Guardar)**. La pantalla muestra **Guardar dónde?**
3. Oprima la tecla con memoria que desea usar. La pantalla muestra **Guardó:Tecla mem Portero**.

## Solución de problemas

Consulte esta sección si al instalar su AFM no aparece **Opciones AFM** en la Lista de servicios o cuando ha olvidado su clave.

### Opciones AFM no aparece en la Lista de servicios

1. Asegúrese de que haya 3 espacios disponibles en su Lista de servicios para mostrar Música de fondo, Código cuenta y Opciones AFM.



**Nota:** La lista de servicios tiene un total de 20 espacios. Si desea dejar espacios libres en su Lista de servicios, puede borrar servicios o guardarlos en teclas con memoria.

2. Asegúrese de que su AFM esté enchufado a una toma de CA activa.
3. Si persistiera el problema, desenchufe su AFM del conector telefónico.





4. Enchufe un teléfono.
5. Levante el auricular. Debe escucharse el tono de marcar.
6. Revise un teléfono Venture para asegurarse de que el indicador luminoso de la **Line 1** está encendido.
7. Si no hay tono de marcar, o el indicador luminoso de la **Line 1** en el teléfono no está encendido, verifique que el conector telefónico esté cableado correctamente. Consulte “Terminación de dos líneas en el AFM” en la página 16.
8. Si la línea uno tiene tono de marcar y el indicador luminoso está encendido, vuelva a conectar su AFM.
9. Si **Opciones AFM** aún no apareciera en la Lista de servicios, abra el Módulo de Terminación que viene con el

AFM y siga las instrucciones allí descritas.

10. Si persiste el problema llame a la división de ayuda de Nortel al 1-800-574-1611.

### Ha olvidado su clave

Usted no puede entrar en la Lista de opciones del AFM porque se le olvidó la clave.

1. Oprima **Servicios**.
2. Oprima  hasta que la pantalla muestre **Opciones AFM**.
3. Oprima . La pantalla muestra **Entrar por favor clave>**.
4. Entre el mes, fecha y hora que aparecen en el teléfono (en un formato de 24 horas). Si su teléfono muestra **FEB 21 3:45PM**, la clave debe ser 022115.
5. Oprima  las veces que sea necesario hasta que la pantalla muestre **Clave**.
6. Oprima . La pantalla muestra su clave de 4 dígitos.

## Apéndice

Este Apéndice proporciona información detallada para completar el cableado de un AFM Venture, desde el Bloque de conexiones hasta un AFM Venture. Está destinado a instaladores o personas con experiencia en cableado de sistemas.

### Cables a los conectores

Si se necesita cableado para nuevas instalaciones o para proveer más líneas telefónicas:

- Se requiere un conector separado para el AFM.
- La misma línea telefónica debe aparecer como línea 1 en cada teléfono Venture y en el AFM de modo que el AFM aparezca en la Lista de servicios de cada teléfono.
- Se recomiendan tres (o más) pares de cables trenzados.

- Se recomienda el cableado entre el Bloque de conexiones al AFM y los teléfonos (configuración local).



**Nota:** En una configuración local “home run” se necesita un cable distinto desde el bloque de conexión a cada teléfono y desde el bloque de conexión al AFM.

## Terminación de dos líneas en la AFM



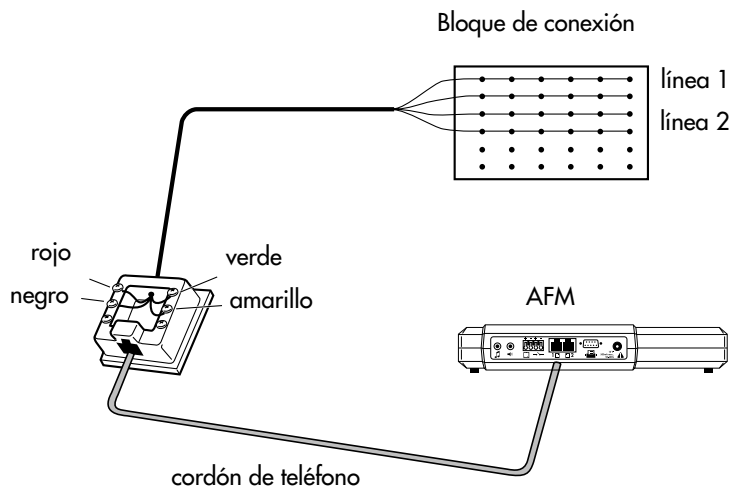

Esto es necesario en el caso de que una Máquina fax o un módem compartan una línea telefónica con un teléfono de su sistema.





1. Conecte la línea telefónica 1 a las clavijas roja y verde del conector telefónico
2. Conecte la línea telefónica 2 a las clavijas negra y amarilla del primer conector telefónico.
3. Enchufe un extremo del cordón de teléfono que viene con el AFM en el conector telefónico.
4. Enchufe el otro extremo del cordón de teléfono en el puerto correspondiente al teléfono en el AFM.



## Requisitos de conexión del AFM

La tabla siguiente muestra el ICONO correspondiente al puerto al que se debe conectar el dispositivo, el tipo de conector requerido y los niveles aceptables de entrada, salida e impedancia para cada dispositivo conectado al AFM.

Dispositivo	Icono de puerto	Tipo de conector necesario y niveles aceptables de entrada, salida e impedancia del dispositivo
Fuente de música (toca CD, radio etc.)		Mini conector de 3.5 mm (salida aparece sólo en el canal del lado izquierdo de un conector estéreo) Nivel de entrada de -20dBVrms a +6dBVrms La impedancia de entrada es de 5 Kohms
Amplificador de anuncios externos		Mini conector de 3.5 mm, (salida aparece en el canal de la izquierda y en el de la derecha) La impedancia de salida es de 600 ohms. El nivel de salida es de -14 dBVrms circuito abierto (-20 dBVrms en 600 ohms).
Portero Venture		Conector de tipo insertable, adecuado para cable sólido o trenzado de AWG 16 a AWG 20 El portero Venture es el único portero que se puede anexas a un AFM. El número Nortel para pedidos de portero es el AO665958.
Interfaz cerrar/abrir puerta (contacto de relé normalmente abierto para controlar el cerrojo solenoide o un dispositivo similar.)		Conector de tipo insertable, adecuado para cable sólido o trenzado de AWG 16 a AWG 20 Para contactos de relé; 1 Amp a 30 Vdc, 0.3 Amp a 110 Vdc, 0.5 Amp a 125 Vdc

<p>La línea telefónica utilizada como línea 1 del /los teléfono(s) Venture y una segunda línea telefónica utilizada para la máquina fax.</p>	<p>1 </p>	<p>Conector RJ11. (Este cable viene con el AFM.)</p>
<p>Máquina fax or módem</p>	<p> 2</p>	<p>Conector RJ11. (El AFM Venture se configura de manera que las líneas de fax y módem aparezcan en las clavijas 3 y 4 del conector Número 2.</p>
<p>Impresora o computador</p>	<p></p>	<p>Conector DB9 . Para conectar una impresora se requiere además un módem nulo. Para conectar un computador con un conector de 25 agujas al puerto en serie se necesita un adaptador de puerto en serie de 9 a 25 agujas.</p>
<p>Alimentación CA</p>	<p></p>	<p>El adaptador CA viene con su AFM. 16 Vrms, 50/60 Hz, 500 ma</p>

## Normas canadienses

### *Aviso de "Industry Canada"*

La etiqueta de Industry Canada significa que el equipo está certificado. Esto quiere decir que el equipo cumple con ciertos requisitos de protección de las redes de telecomunicaciones, requisitos operacionales y de seguridad. Industry Canada no garantiza que el equipo funcionará a satisfacción del usuario.

Antes de instalar el equipo, el usuario debe asegurarse de que puede estar conectado a las instalaciones de la compañía de teléfonos de su localidad. También es necesario conectar el equipo con métodos adecuados de conexión. El método de conexión aprobado para este equipo según la Norma CS-03 de la Secretaría de Comunicaciones es el arreglo de conexión CA11A/CA14A o CA11W/CA14W. Los sufijos A y W indican que tanto el montaje en mesa como el mural están aprobados. En algunos casos, el cableado interno de la compañía asociado a un servicio separado de línea única puede extenderse por medio de un conjunto certificado de conector-enchufe-cordón (cordón de extensión de teléfonos). Sin embargo, en algunas situaciones esto puede ocasionar una leve disminución en el desempeño.

Los requisitos actuales de las compañías de telecomunicaciones no permiten que su equipo

se use con conectores proporcionados por el usuario, salvo en los casos especificados en las tarifas de cada compañía de telecomunicaciones.

Las reparaciones a equipos certificados deben ser realizadas en una instalación canadiense autorizada de mantenimiento, designada por el proveedor. Cualquier reparación o alteraciones de este equipo hechos por el usuario o el mal funcionamiento del equipo puede traer como consecuencia el que la compañía de telecomunicaciones solicite que se desconecte el equipo.

Los usuarios deben asegurarse por su propia protección de que si hubiera conexiones eléctricas a tierra de servicios eléctricos, líneas telefónicas y el sistema interno de acueductos con componentes metálicos, éstos deben estar conectados.

Esta precaución es especialmente importante en áreas rurales.

**PRECAUCIÓN:** Los usuarios no deben tratar de efectuar ellos mismos las conexiones eléctricas a tierra. Deben ponerse en contacto con el organismo encargado de inspecciones eléctricas o con electricistas, según el caso.

**AVISO:** El número de carga (LN) asignado a cada aparato de terminal indica el porcentaje de la carga total que puede ser conectado a una línea telefónica que utilice el aparato, para

evitar sobrecarga. La terminación de una línea puede constar de cualquier combinación de aparatos. El único requisito es que el número de carga total no sobrepase los 100.

El aparato cumple con los límites de la Clase "B" para interferencia radioeléctrica, de conformidad con la norma ICES-003 del EMI canadiense.

**PRECAUCIÓN:** Para eliminar la posibilidad de dañar los cordones, enchufes, conectores y el teléfono mismo; no utilice instrumentos afilados durante el montaje.

**ADVERTENCIA:** No introduzca el enchufe del extremo libre del cable receptor directamente al conector mural o de zócalo. Este uso indebido puede causar niveles peligrosos de ruido.



La presencia del signo de exclamación dentro de un triángulo equilátero en los documentos sobre el producto, indica al usuario que se trata de instrucciones importantes sobre funcionamiento y mantenimiento (servicio).

Este símbolo en el producto se usa para identificar la información importante siguiente:

### **Aviso de peligro de choque eléctrico:**

Para evitar riesgos de un posible electrochoque o daños al teléfono, utilice únicamente el equipo suministrado por el fabricante, siguiendo los procedimientos de instalación indicados. Específicamente, use sólo enchufes/cables Teladapt modulares de 6 conductores con este producto y un transformador de CA aprobado por CSA/UL o CSA-NRTL/C Clase 2, nivel C, como sigue:

Para mercados de América del Norte alimentación nominal CA voltaje 110-117V:

Para el AFM Venture- Entrada: 117/120VAC, 50/60Hz, 12W y Salida: 16VAC 500 mA.

Para mercados internacionales alimentación nominal CA voltaje 220-240V:

Para el AFM Venture- Entrada: 220/240VAC, 50/60Hz, 12W y Salida: 16VAC 500 mA.

La sustitución por equipo no aprobado anulará la garantía de Nortel.

Dirección para garantía y reparaciones en Canadá:

Nortel

30 - Norelco Drive  
Weston, Ontario  
M9L 2X6

## **Normas estadounidenses**

### **Interferencia Radio/TV**

Los teléfonos equipados de teclado electrónico generan, utilizan y son capaces de irradiar energía de alta frecuencia y, de no ser instalados y utilizados según las instrucciones del fabricante podrían interferir con la recepción de la radio y televisión. Mediante las pruebas del equipo, se determinó que éste cumple con los límites especificados para un aparato digital de Clase B de acuerdo con las especificaciones de la Sección 15 del Reglamento de la FCC (Federal Communications Commission) el cual fue creado para ofrecer a otros usuarios un nivel razonable de protección contra dicho tipo de interferencia, pero no se garantiza que no se produzca interferencia en una instalación en particular. Usted puede determinar si se produce interferencia al observar la recepción de la radio o de la televisión cuando habla por teléfono.

Si el teléfono causa interferencia, una de las medidas siguientes pueden solucionar el problema:

Cambie la orientación o el lugar de la antena de la televisión o de la radio tomando las debidas precauciones de seguridad.

Trate de colocar el teléfono y la radio o la televisión lo más separado entre sí, o conecte

el teléfono y la radio o la televisión en enchufes con distintos circuitos.

Consulte un vendedor o un técnico en radio/televisión con experiencia si desea más información.

### **Aviso de la Federal Communications Commission (FCC)**

El equipo de teléfono cumple con la Sección 68 de los reglamentos de la FCC en lo que respecta a conexión directa a la red nacional de telecomunicaciones. (El número de registro de la FCC se encuentra inscrito en una etiqueta debajo del teléfono.)

**Nota:** El registro de la FCC no constituye una garantía expresa o implícita del buen funcionamiento del aparato.

La conexión con la línea telefónica debe cumplir con lo estipulado en los reglamentos siguientes de la FCC:

Utilice únicamente un jack estándar RJ11 o un jack estándar de interfaz RJ11W RJ11C para conectar el teléfono a la línea telefónica. (Para conectar el teléfono, oprima la pequeña clavija de plástico del enchufe en la punta del cable de línea telefónica e introduzca el enchufe en un jack mural o del zócalo hasta que suene el contacto. Para desconectar, oprima la clavija y tire.)

Si no hubiera instalado un jack de interfaz de red, usted puede encargar uno a la compañía telefónica. Encargue un jack RJ11W/RJ14W para la instalación mural o un RJ11C/RJ14C para la instalación sobre mesa. En algunos estados, los usuarios pueden instalar sus propios jacks.

Su teléfono no debe estar conectado a una línea colectiva o de pago. La conexión al servicio de línea colectiva está sujeta a tarifas estatales. (Contacte la(s) comisión(es) respectiva(s) de servicios públicos del estado, o la comisión corporativa para mayor información.)

Ya no es necesario notificar a la compañía telefónica su número de registro telefónico ni el Número de Equivalencia del Timbre (REN). Sin embargo debe proveer esta información si se la piden.

La compañía telefónica puede interrumpir temporalmente el servicio si determina que el teléfono del cliente está dañando la red telefónica, o pedirle que desconecte el aparato hasta que se haya solucionado el problema. Si es posible, se le avisará de antemano, a la mayor brevedad posible y se le dará la oportunidad de corregir la situación. También se le informará de su derecho de presentar un reclamo ante la FCC.

La compañía telefónica puede efectuar cambios en sus propios equipos, instalaciones, operaciones o procedimientos, los que podrían afectar el buen funcionamiento del teléfono. En este caso se le hará saber previamente para evitar la interrupción del servicio.

No trate de reparar usted mismo(a) este equipo. En caso de problemas, por favor consulte la información sobre reparaciones y garantía póngase en contacto con el 1-800-574-1611 o bien, escriba a

Nortel  
640 Massman Drive  
Nashville, TN  
37210.

Si este equipo causara problemas a la red telefónica, la compañía de teléfonos puede pedirle que desconecte el equipo hasta que se haya resuelto el problema.

**Método de señalización:** Este teléfono de teclado electrónico le permite marcar con tonos duales de multifrecuencia (TDMF). Puede establecer llamadas a líneas locales o de larga distancia y también puede establecer llamadas de larga distancia utilizando sistemas telefónicos por ordenador como MCI o SPRINT.

**Número de equivalencia del timbre:**

La etiqueta de registro de la FCC (en la base

del teléfono) tiene un número de equivalencia del timbre (REN), que es utilizado para determinar el número de aparatos que puede conectar a su línea telefónica. Un total elevado del REN puede impedir que los teléfonos suenen cuando llega una llamada y puede complicar el simple hecho de efectuar llamadas. En la mayoría de los sitios, un REN total de 5 debería permitir las operaciones telefónicas normales. Para determinar el REN total permitido por su línea telefónica, consulte con su compañía telefónica local.

**Prótesis auditivas:** Este teléfono es compatible con las prótesis auditivas equipadas con un captador telefónico apropiado, de conformidad con lo estipulado por la ley American with Disabilities Act (ADA), sobre compatibilidad de aparatos auditivos.

Programación de números de emergencia: Cuando esté programando números de emergencia o está haciendo llamadas de prueba a los números de urgencia:

1. Antes de efectuar cualquier prueba con números de emergencia, consulte a las autoridades correspondientes.
2. Quédese en la línea y explique brevemente la razón por la llamada antes de colgar.

3. No llame a las horas más concurridas, tales como temprano por la mañana o al fin de la tarde.

### Instrucciones para instalación de CSA-NRTL/C

**Advertencia:** Para evitar choques eléctricos que pueden causar daño a personas o equipo, observe las siguientes precauciones al instalar el teléfono:

1. Nunca instale un cable telefónico durante una tormenta eléctrica.
2. Nunca instale un jack de teléfono en lugares mojados a menos que el jack haya sido diseñado especialmente para lugares mojados.
3. Nunca toque alambres telefónicos o terminales sin aislante a menos que hayan sido previamente desconectados en la interfaz de la red.
4. Sea prudente al instalar o modificar líneas telefónicas.

### Instrucciones importantes de seguridad

Observe siempre precauciones básicas de seguridad al usar el teléfono para evitar riesgos de incendio, choques eléctricos, lesiones a personas o daño al equipo. Entre ellas:

1. Lea y asegúrese de que entiende todas estas instrucciones.
2. Siga tanto las advertencias como las instrucciones que aparecen en el producto.
3. Desconecte este producto de la toma de corriente mural y del conector del teléfono antes de limpiarlo. No use productos de limpieza líquidos o a base de aerosol. Límpiolo con un paño húmedo.
4. No utilice la base cerca del agua; por ejemplo, cerca de una tina de baño, lavamanos, un lavatorio de cocina, una artesa de ropa, una piscina, o un sótano con agua.
5. No coloque este aparato sobre una mesa de ruedas, un soporte, o una mesa. El aparato podría caerse y estropearse.
6. Nunca se debe colocar este aparato sobre un radiador o una salida de calefacción. Nunca se debe colocar este aparato en una instalación empotrada a no ser que tenga una ventilación adecuada.
7. Cuide que no haya nada sobre el cordón de alimentación. No coloque el aparato en un sitio donde la gente podría tirar o pisar el cordón de alimentación.
8. No sobrecargue las tomas murales y las extensiones ya que podría causar un incendio o una descarga eléctrica.

9. Nunca vierta ningún tipo de líquido sobre el producto.

10. Para reducir el riesgo de descarga eléctrica, no desmonte usted mismo este aparato. Cuando necesite servicio o reparación envíelo a un servicio técnico calificado.

11. Desenchufe la base de la toma de corriente mural y del conector del teléfono y envíela a reparar a un servicio técnico calificado, en las situaciones siguientes:

- (A) cuando el cordón de alimentación está estropeado o deshilachado
- (B) si el aparato ha sido expuesto a la lluvia o al agua, o si se ha vertido otro tipo de líquido encima del aparato, desconecte el aparato y déjelo secar para ver si todavía funciona, pero no abra el producto
- (C) si la cubierta ha sido dañada
- (D) si el aparato muestra un cambio notorio en su funcionamiento

12. Evite utilizar la base durante una tormenta eléctrica. Puede haber remotas probabilidades de descarga eléctrica debido a los relámpagos.

13. No utilice el teléfono para avisar de un escape de gas cerca del escape.

14. **PRECAUCIÓN:** Para eliminar la posibilidad de dañar los cordones, enchufes,



Aastra Telecom reparará o reemplazará gratuitamente (a discreción de Aastra Telecom) un teléfono o componente defectuoso por un teléfono o componente nuevo o reconstruido en fábrica, si el teléfono o componente del mismo ha sido devuelto durante el período de garantía

Si se utilizan piezas de recambio para la reparación, las piezas pueden ser restauradas o contener materiales restaurados. Si fuera necesario reemplazar el producto, se puede reemplazar por un producto restaurado de mismo diseño y color. Si fuera necesario reparar o reemplazar un producto defectuoso bajo garantía, las disposiciones incluidas en la garantía se aplicarán al producto reparado o reemplazado hasta que caduquen los noventa (90) días a partir de la fecha en que se recibió el producto, o la fecha del envío del producto reparado o hasta el final del período de garantía de doce (12) meses, según la más larga de las eventualidades. Todo teléfono enviado a reparar durante el período cubierto por la garantía deberá incluir la factura o recibo de compra

**Limitaciones:** Aastra Telecom no garantiza que este producto sea compatible con el equipo de una compañía telefónica específica. La garantía no cubre los daños al producto como resultado de una instalación o utilización incorrectas o modificaciones,

accidentes, negligencia, uso inadecuado o abusivo, incendios o causas naturales como tormentas e inundaciones, una vez que el producto ha pasado a su poder.

Aastra Telecom no es responsable de los daños directos o indirectos, incluyendo no de forma exclusiva la pérdida, los daños o los desembolsos incurridos directamente o indirectamente debido al uso o mal uso que el cliente haga de este producto, ya sea separadamente o en combinación con otro equipo. Este párrafo, sin embargo, no se aplica a daños causados por lesiones a personas en el caso de teléfonos utilizados o comprados principalmente para fines personales, familiares o domésticos.

La presente garantía define la totalidad de las responsabilidades de AastraTelecom con respecto a contravención de la garantía y las garantías definidas o limitadas aquí son las únicas garantías y reemplazan todas las demás garantías expresadas o implícitas, incluyendo las garantías o la adaptación a un fin dado y la comerciabilidad.

**Disposiciones estatales:** La garantía le da derechos legales específicos y quizás tenga otros derechos que varían de un estado a otro. Algunos estados no permiten la limitación de daños fortuitos o indirectos o permiten la limitación de garantías implícitas o de su

duración, de forma que las limitaciones mencionadas anteriormente no se aplican.

**A**

- activación
  - anuncio por altoparlante 6
  - interruptor de Fax 9
  - Música de fondo 6
  - Portero 7
  - RDT 10
- adición
  - capacidad de código de cuenta 10

**C**

- cable de par trenzado 15
- cableado
  - a conectores 15
  - periférico 1
- cerrojo electrónico 8
- clave
  - programación 11
  - protección 11
- Código 11
- Código de cuenta 11
  - utilización 13

- componentes del AFM 2
- computador 9
- conexión
  - AFM a su sistema 4
  - amplificador de anuncios externos 6
  - cerrojo electrónico 8
  - computador 9
  - máquina fax o módem 9

**E**

- Espera con música 5

**F**

- Fax 9
- Funciones del AFM 11

**G**

- Guardado
  - en teclas con memoria 13

**I**

- Impresora
  - compatibilidad 10
- Información normativa

- canadiense 19
- estadounidense 20

- Interruptor de fax
  - activación 9

**M**

- Máquina fax 9
- módem
  - conexión 9
- muestra 11
- Música de fondo
  - activación 5
  - con llamadas en retención 5
  - cuando no hay llamadas 5

**O**

- Opciones del AFM fuera de la Lista de servicios 14

**P**

- Portero
  - programación de opciones 7
- Portero del Venture 7

conexión 7  
puertos  
  definición 3  
puertos del AFM  
  conexión 3

## **R**

RDT (véase Registro de datos telefónicos) 10  
Registro de datos telefónicos  
  activación del RDT 10  
  adición 9  
  conexión de impresora 10  
requisitos de conexión del AFM 17  
respuesta a llamadas del portero 12

## **S**

Solución de problemas 14

## **T**

tendido de cables a los conectores 15  
Timbre distintivo 9

## **U**

Utilización  
  de funciones de cuenta 12  
  del código de cuenta 13

## **V**

Venture 7